



# **FORNOVOGAS**

**WE MOVE ENERGY**

# **SA200**

## **COMPRESOR ALTERNATIVO NO LUBRICADO**

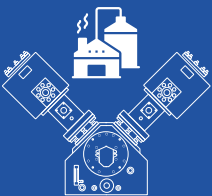
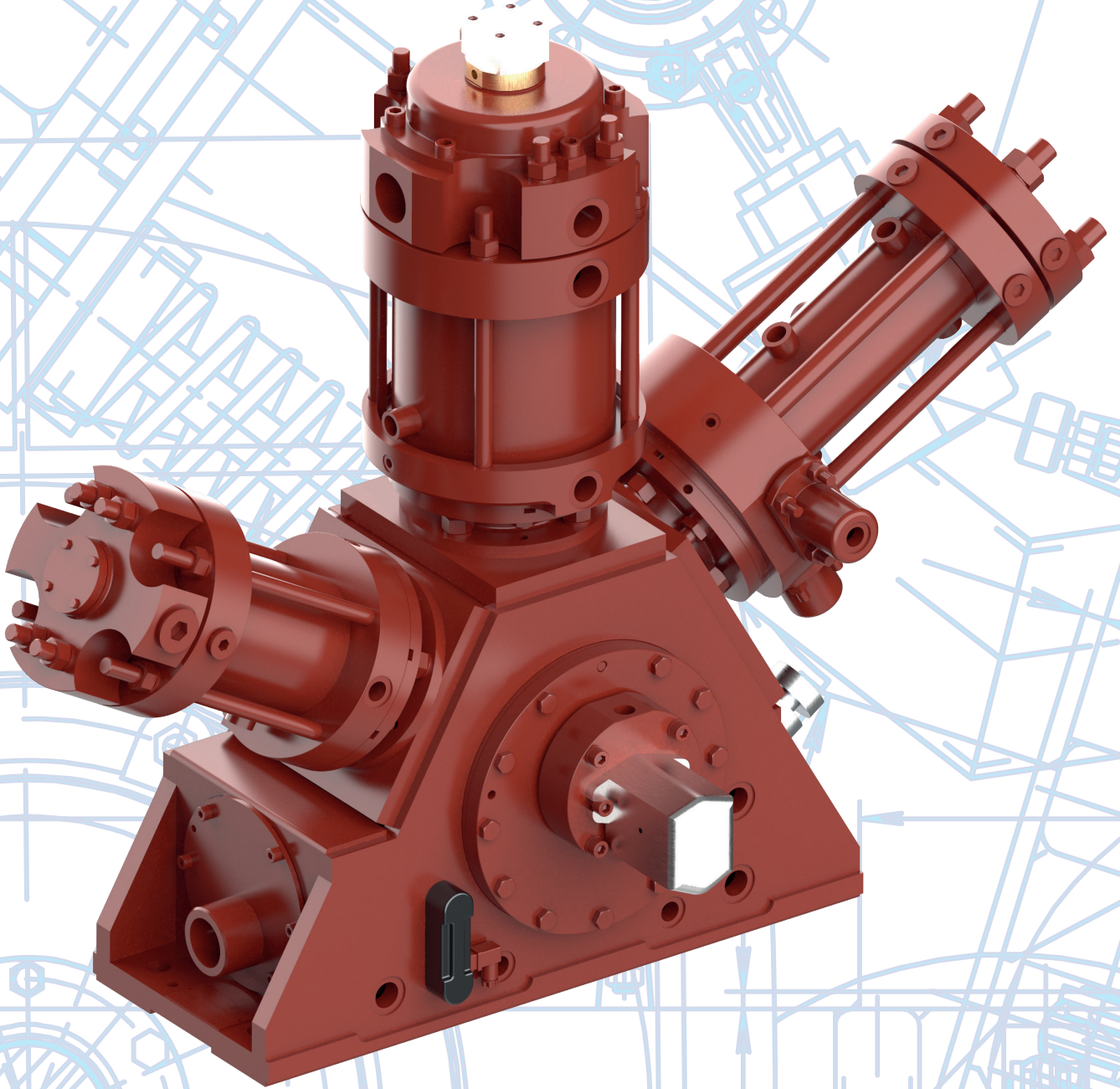

**BIOGAS**

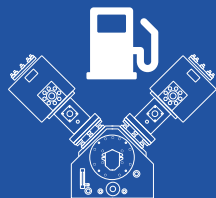

**GNC**

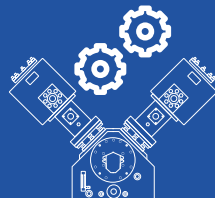

**INDUSTRIA**

**MADE IN ITALY**



# SA200

POTENCIA HASTA 55 kW

COMPRESOR ALTERNATIVO NO LUBRICADO

## CARACTERÍSTICAS DEL COMPRESOR

Compresores alternativos con cilindros no lubricados

Rango de velocidad: 500 - 1800 rpm

Amplia gama de cilindros disponibles

Refrigeración por agua o aire

Disponible en configuraciones de 2 o 3 cilindros o para aplicaciones especiales de 4, 5 o 6 cilindros (TANDEM)

Diseño compacto (espacio optimizado y fácil mantenimiento)

Acoplamiento directo entre motor y compresor

Pistones y juntas a la vanguardia de los estándares de la industria

Vibraciones mínimas gracias a un compresor equilibrado optimizado

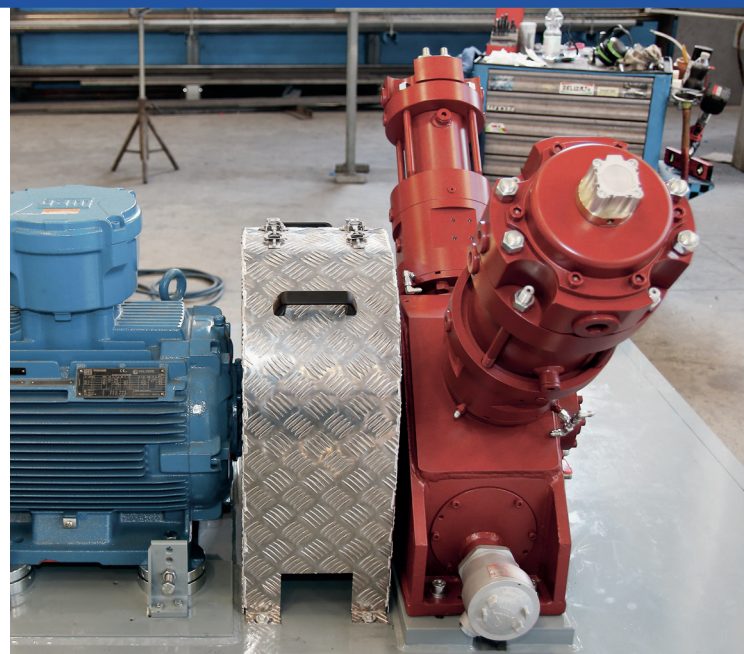
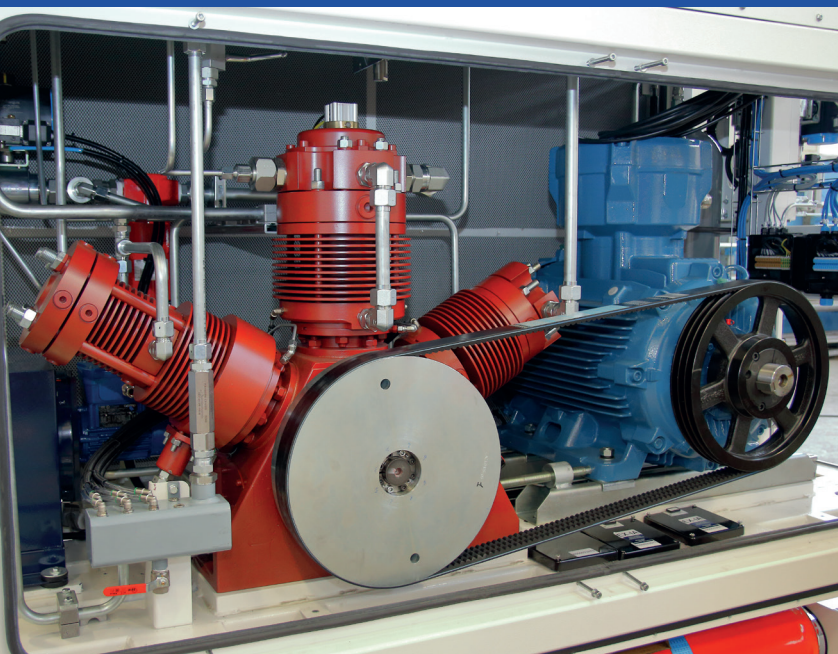
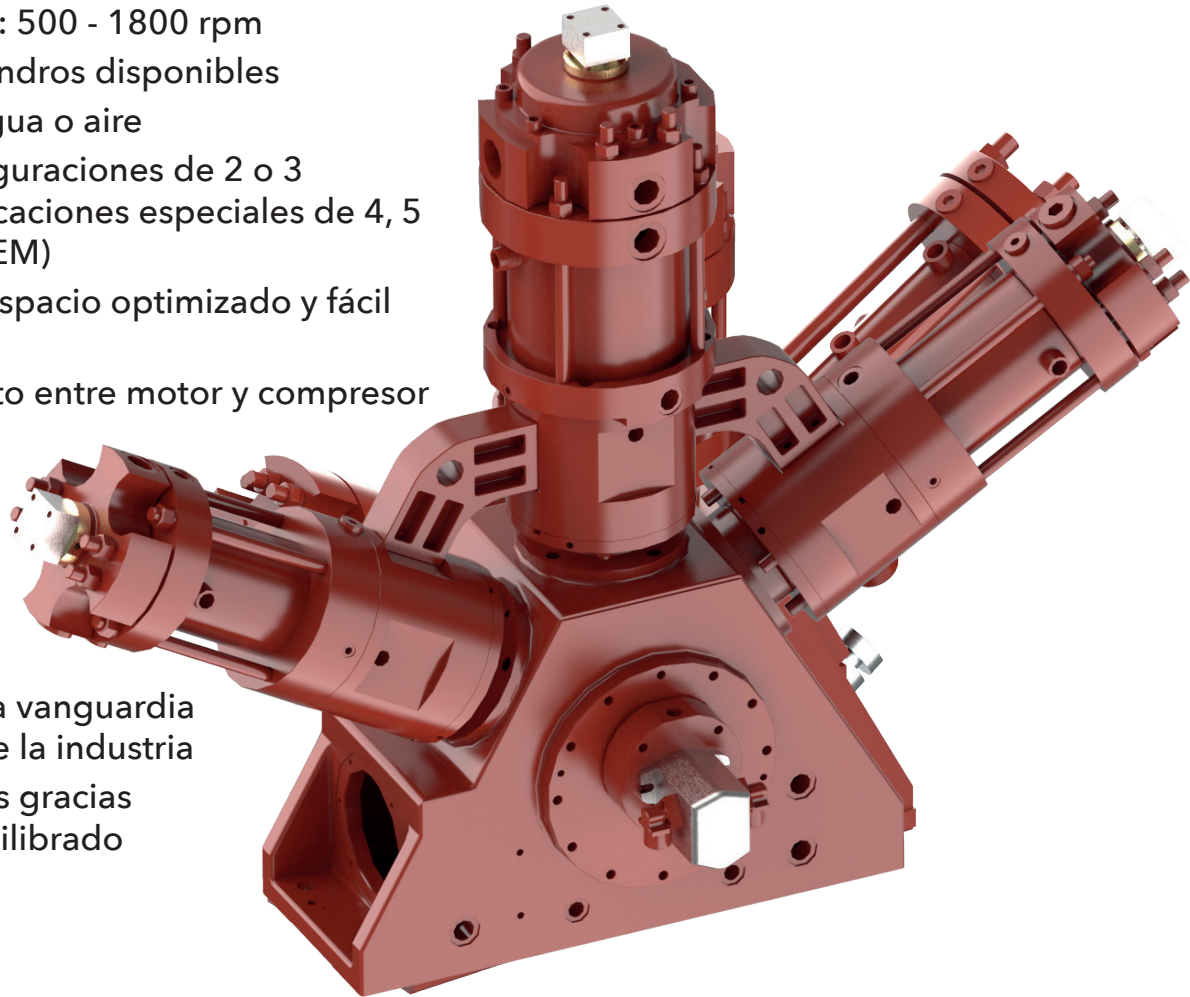

# NUESTRO SERVICE

El Servicio Técnico de Fornovo Gas, en estrecha colaboración con el Departamento de Ingeniería, es capaz de ofrecer a los clientes respuestas técnicas para la solución inmediata de problemas.

Estamos atentos a un estricto control de la Calidad de nuestros productos y a garantizar al cliente una asistencia técnica puntual, eficiente y competente.



## NUESTRAS ACTIVIDADES

El mantenimiento de la perfecta eficiencia de los compresores repercute en la reducción de los costes de funcionamiento de los mismos durante todo el ciclo de trabajo del producto.

Por ello, en Fornovo Gas colaboramos con nuestros clientes para

**Commissioning y la puesta en marcha**

**Asistencia in situ**

**Mantenimiento predictivo - Diagnóstico**

**Mantenimiento especial**

**Formación técnica**

**Servicios de ingeniería**



MADE IN ITALY 

**FORNOVOGAS**  
WE MOVE ENERGY



**SIEMPRE A TU LADO**

**FORNOVOGAS S.p.A.**

Oficina legal y operativa

Via Ponticelli, 5-7, 43029 Traversetolo (PR) - Italia

Tel +39 0521 1553844 Fax +39 0521 1523066

info@fornovogas.it

**WWW.FORNOVOGAS.IT**