



# **FORNOVOGAS**

**WE MOVE ENERGY**

# **SA200**

## **HUBKOLBENKOMPRESSOR NICHT GESCHMIERT**

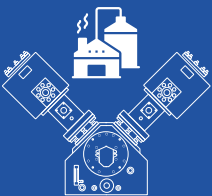
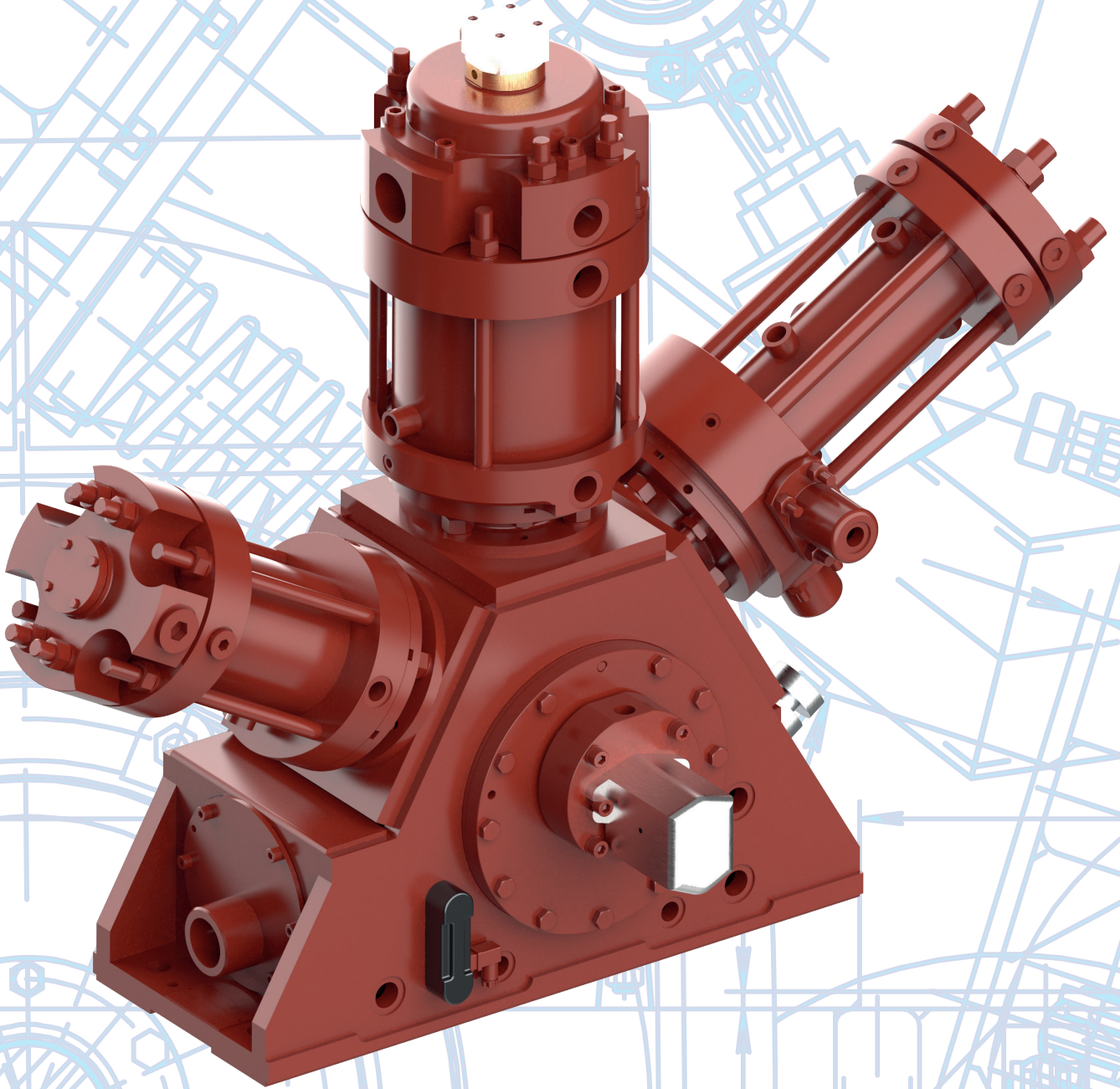

**BIOGAS**

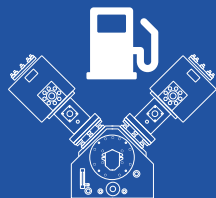

**CNG**

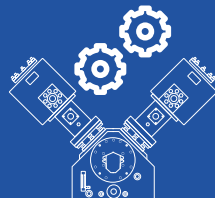

**INDUSTRY**

**MADE IN ITALY**





# SA200

LEISTUNG BIS ZU 55 kW

HUBKOLBENKOMPRESSOR NICHT GESCHMIERT

## WICHTIGSTE MERKMALE

Drehzahlbereich: 500 - 1800 U/min

Hubkolbenkompressor mit schmiermittelfreien Zylindern.

Konfiguration mit 2 oder 3 Zylindern.

Luft-oder wassergekühlte Zylinder.

Große Auswahl an Plunger - Sleeve Modulen.

Kolben und Dichtungen auf dem neuesten Stand der Technik im Vergleich zu Industriestandards. Industriestandards.

Direkte Motor-Kompressor-Kupplung.

Minimale Vibrationen dank der perfekten Ausgewogenheit des Kompressors.

Fernsteuerung des integrierten Systems.

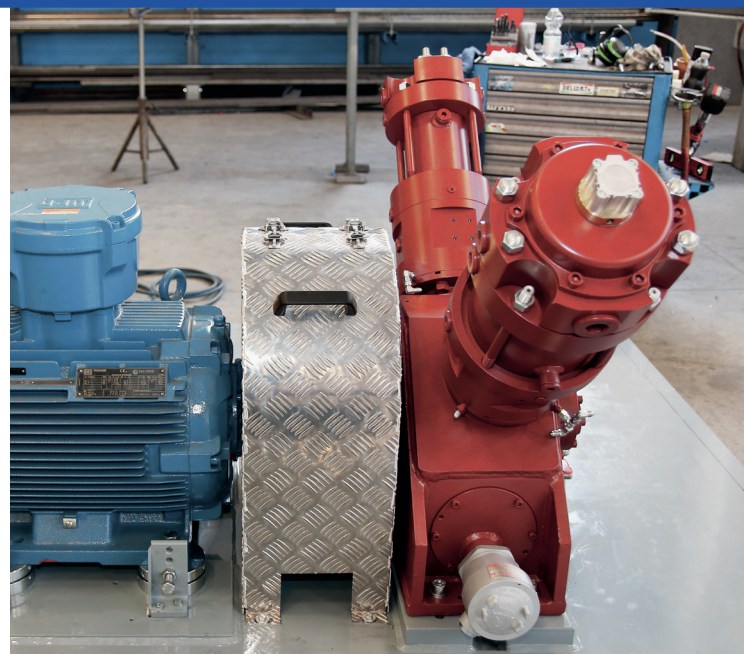
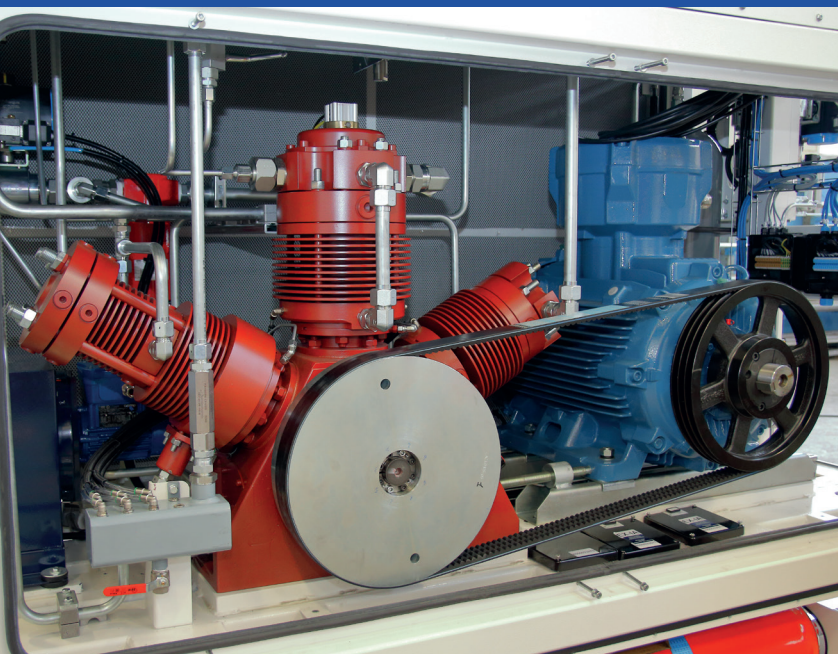
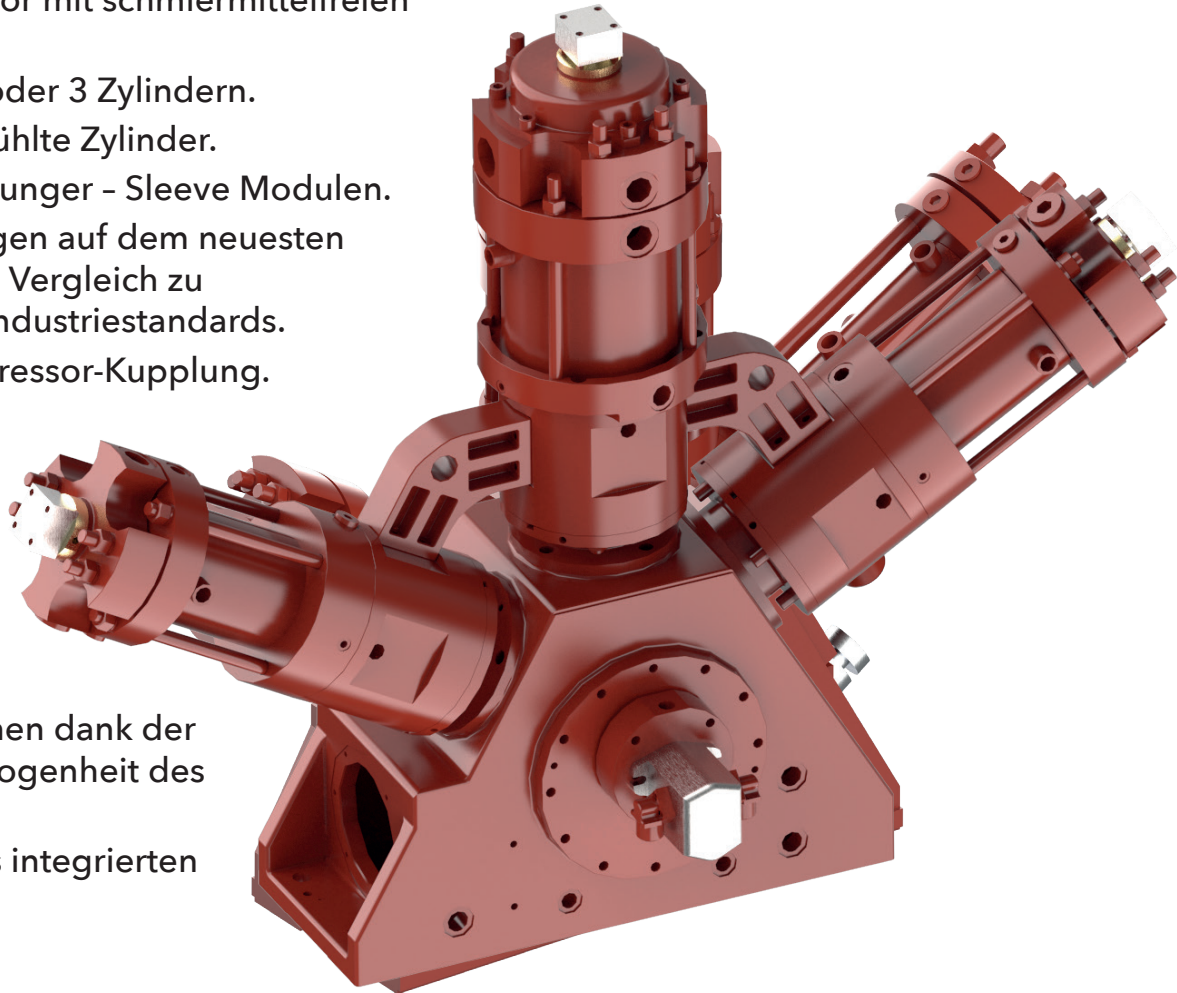



# UNSERER SERVICE

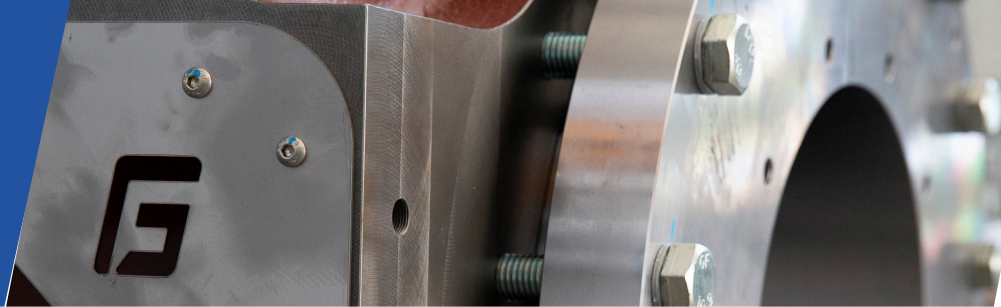

Der Technische Dienst von Fornovo Gas in enger Zusammenarbeit mit der technischen Abteilung ist in der Lage, den Kunden technische Antworten für die sofortige Lösung von Problemen.

Wir achten auf eine strenge Kontrolle der Qualität unserer Produkte und garantieren dem Kunden eine pünktliche, effiziente und kompetente technische Unterstützung.



## UNSERE TÄTIGKEITEN

Die Aufrechterhaltung einer perfekten Kompressor Effizienz hat Auswirkungen auf Reduzierung der Betriebskosten der Kompressoren selbst während des gesamten Arbeitszyklus des des Produkts.

Deshalb arbeiten wir bei Fornovo Gas Partner unserer Kunden für:

- Inbetriebnahme und Start-up**
- Unterstützung vor Ort**
- Vorbeugende Wartung -**
- Diagnostik**
- Spezielle Wartung**
- Technische Ausbildung**
- Technische Dienstleistungen**

MADE IN ITALY 



**FORNOVOGAS**  
WE MOVE ENERGY



**IMMER AN DEINER SEITE**

**FORNOVOGAS S.p.A.**

Registrierte Räumlichkeiten und HQ

Via Ponticelli, 5-7, 43029 Traversetolo (PR) - Italia

Tel +39 0521 1553844 Fax +39 0521 1523066

info@fornovogas.it

**WWW.FORNOVOGAS.IT**