

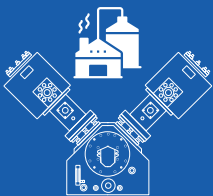

FORNOVOGAS
WE MOVE ENERGY

DA300

HUBKOLBENKOMPRESSOR NICHT GESCHMIERT

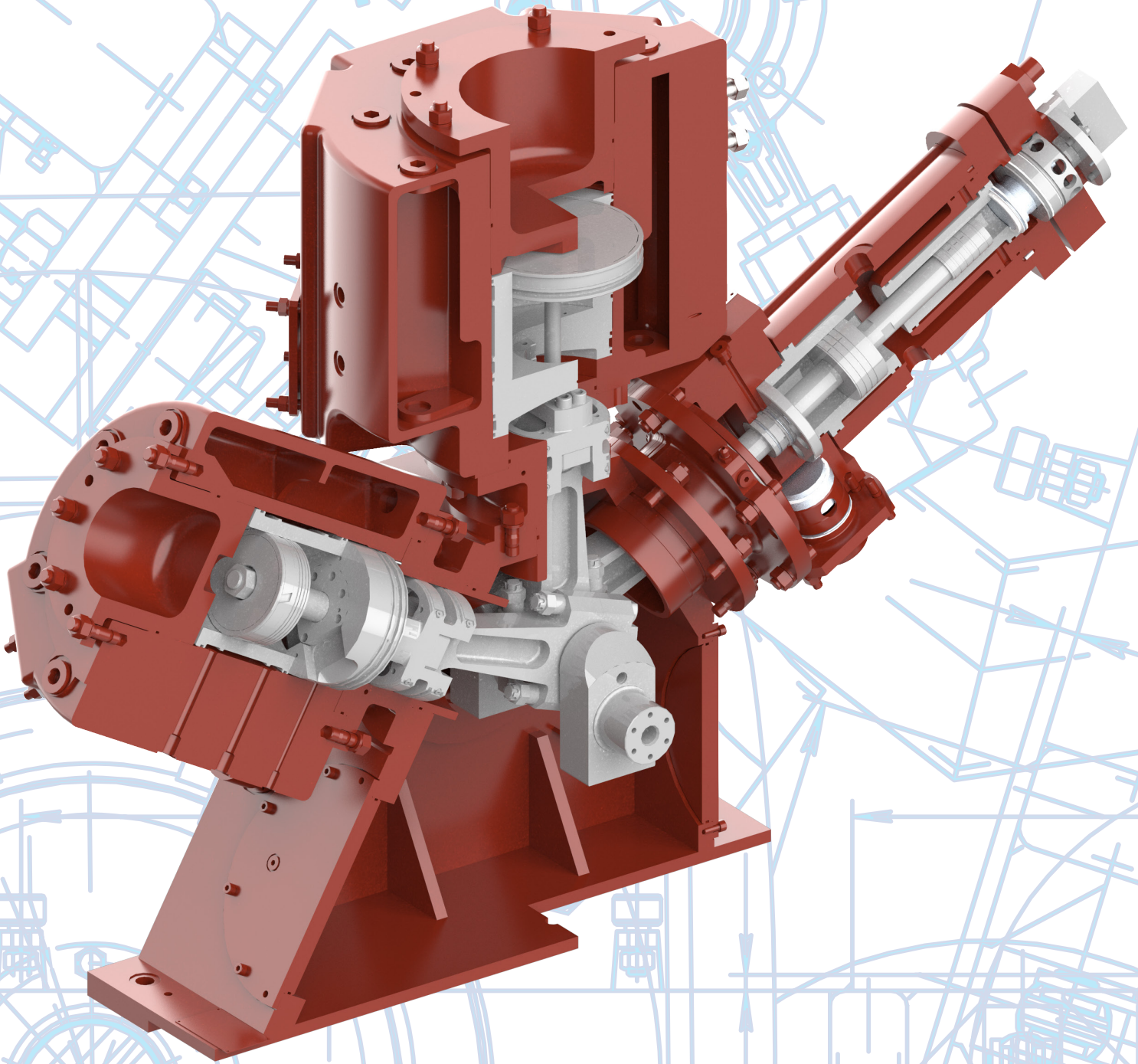

BIOGAS

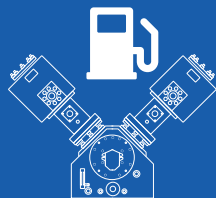

CNG

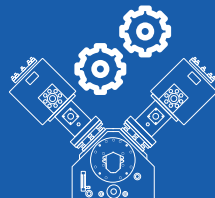

INDUSTRY

MADE IN ITALY



DA300

LEISTUNG BIS ZU 400 kW

HUBKOLBENKOMPRESSOR NICHT GESCHMIERT

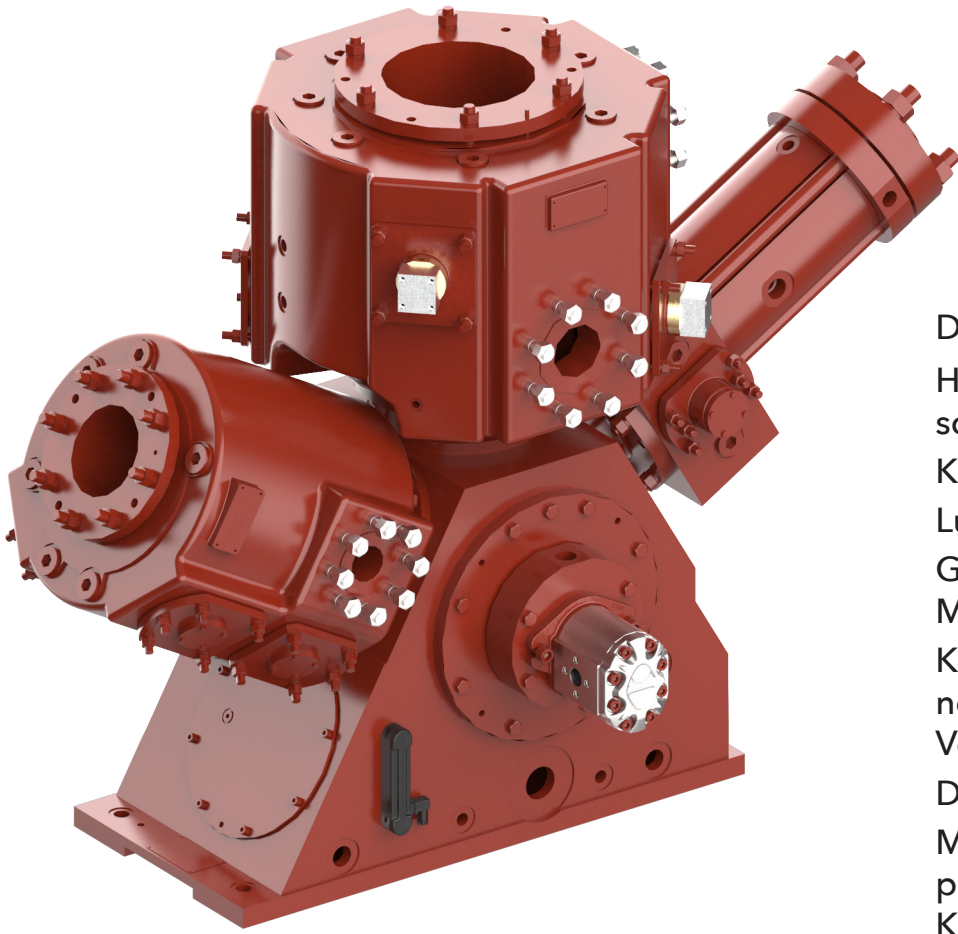

WICHTIGSTE MERKMALE

Drehzahlbereich: 500 - 1800 U/min

Hubkolbenkompressor mit
schmiermittelfreien Zylindern.

Konfiguration mit 2 oder 3 Zylindern.

Luft-oder wassergekühlte Zylinder.

Große Auswahl an Plunger - Sleeve
Modulen.

Kolben und Dichtungen auf dem
neuesten Stand der Technik im
Vergleich zu Industriestandards.

Direkte Motor-Kompressor-Kupplung.

Minimale Vibrationen dank der
perfekten Ausgewogenheit des
Kompressors.

Fernsteuerung des integrierten
Systems.



UNSERER SERVICE

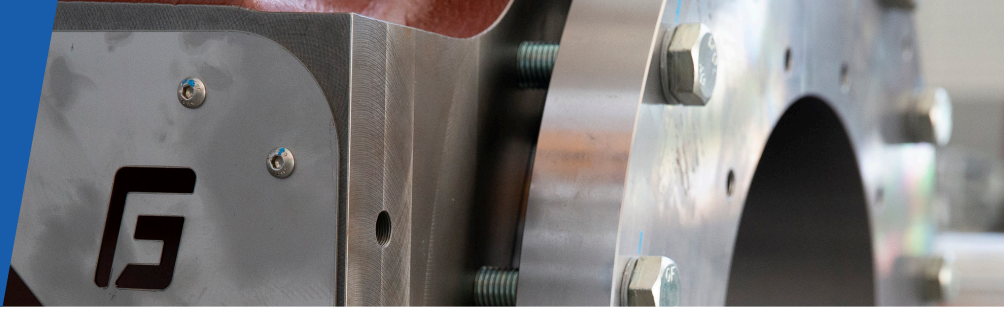

Der Technische Dienst von Fornovo Gas in enger Zusammenarbeit mit der technischen Abteilung ist in der Lage, den Kunden technische Antworten für die sofortige Lösung von Problemen.

Wir achten auf eine strenge Kontrolle der Qualität unserer Produkte und garantieren dem Kunden eine pünktliche, effiziente und kompetente technische Unterstützung.

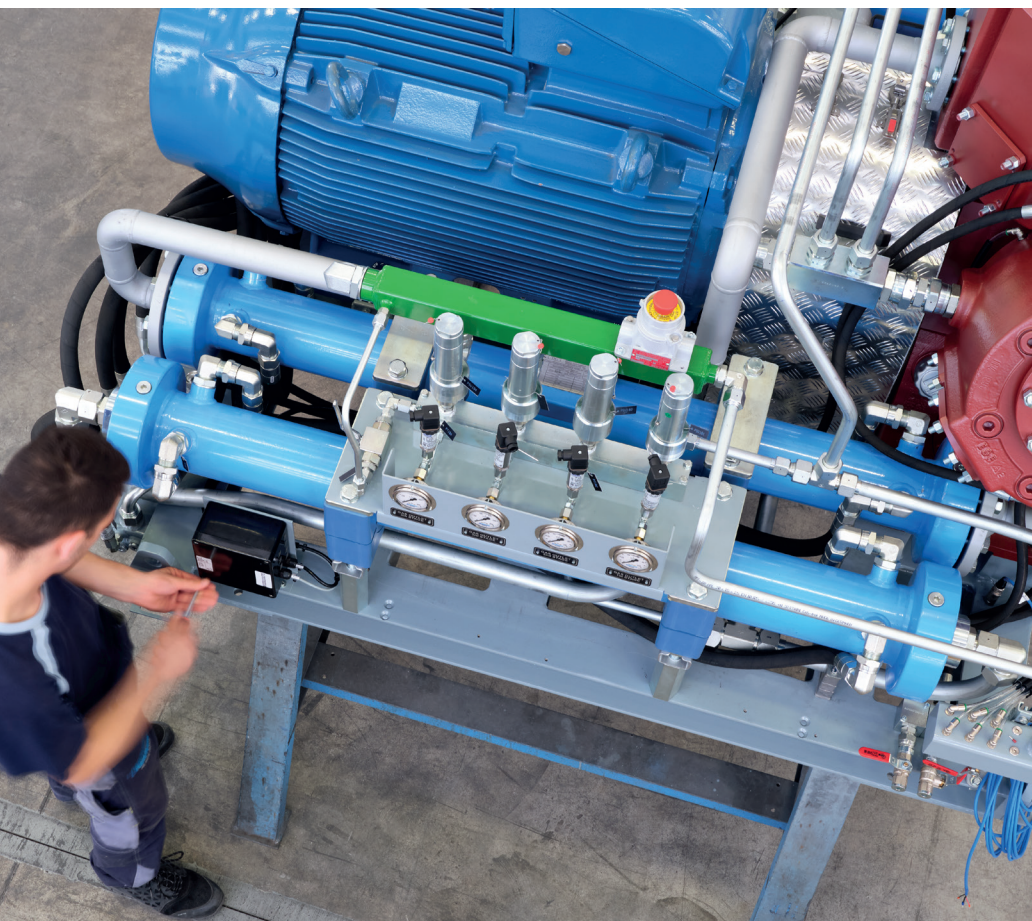
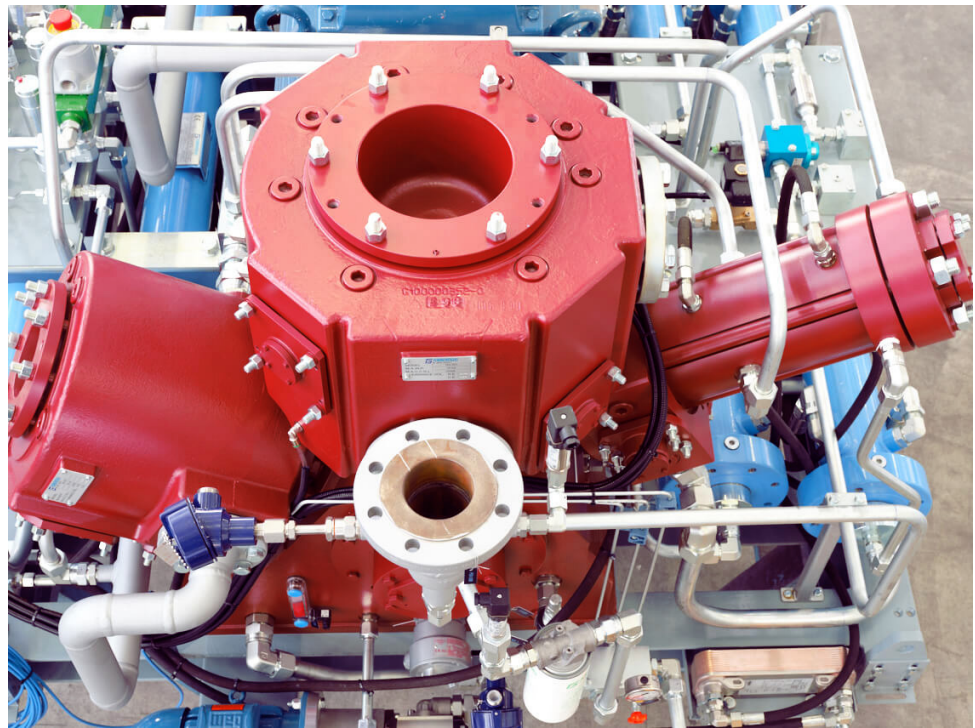

UNSERE TÄTIGKEITEN

Die Aufrechterhaltung einer perfekten Kompressor Effizienz hat Auswirkungen auf Reduzierung der Betriebskosten der Kompressoren selbst während des gesamten Arbeitszyklus des des Produkts.

Deshalb arbeiten wir bei Fornovo Gas Partner unserer Kunden für:

- Inbetriebnahme und Start-up**
- Unterstützung vor Ort**
- Vorbeugende Wartung - Diagnostik**
- Spezielle Wartung**
- Technische Ausbildung**
- Technische Dienstleistungen**

MADE IN ITALY 



FORNOVOGAS
WE MOVE ENERGY

FORNOVOGAS
WE MOVE ENERGY



IMMER AN DEINER SEITE

FORNOVOGAS S.p.A.

Registrierte Räumlichkeiten und HQ

Via Ponticelli, 5-7, 43029 Traversetolo (PR) - Italia

Tel +39 0521 1553844 Fax +39 0521 1523066

info@fornovogas.it

WWW.FORNOVOGAS.IT